

Aiguillage No ZeigerwerkhöheNr. Hand fitting height No	Dépassement Höhe über Zifferblattaufgabe Height over dial seat				Longueur Länge Length		Epaisseur max. (peinture comprise) Max. Dicke (inkl. Farbe) Max. thickness (paint included)					
	Pignon des secondes Sekundentrieb Second pinion	Chaussée Minutenrohr Cannon-pinion	Roue des heures Stundenrad Hour wheel	Roue semaines Wochenrad Week wheel	Pignon compteur Zählertrieb Counter pinion	Roue des heures Stundenrad Hour wheel	Cadran Zifferblatt Dial					Aiguilles Zeiger Hands
1	G	E	F	RS	J	H	Sous l'aiguille des secondes Unter Sekundenzeiger Under second hand	Sous l'aiguille des minutes Unter Minutenzeiger Under minute hand	Sous l'aiguille des heures Unter Stundenzeiger Under hour hand	Sous l'aiguille des semaines Unter Wochenzeiger Under week hand	Sous l'aiguille compteur 1 aiguille Unter Zeiger 1 Zeiger Zähler Under hand 1 hand counter	0.15
-												

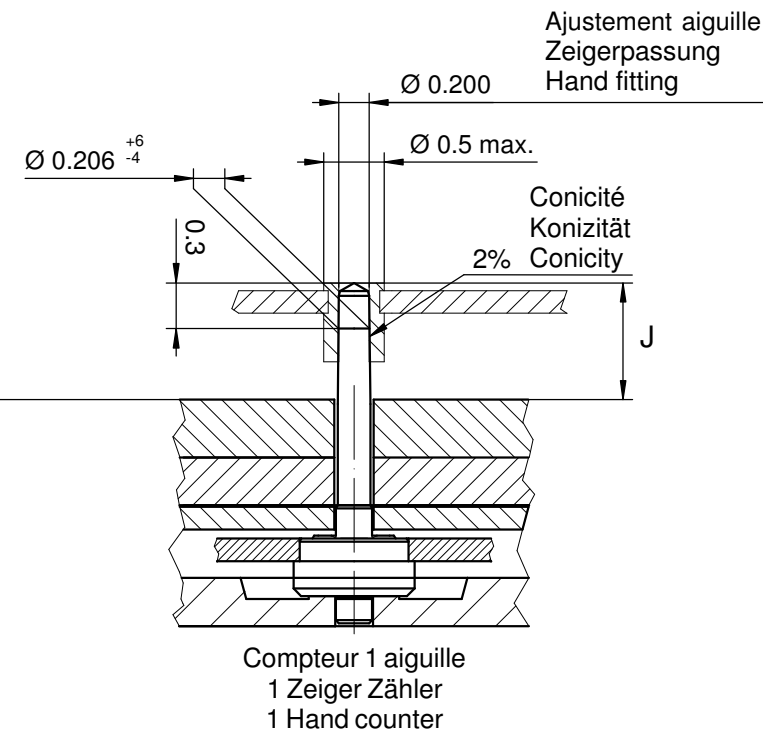

	Aig. des secondes Sekundenzeiger Second hand	Aig. des minutes Minutenzeiger Minute hand	Aig. des heures Stundenzeiger Hour hand	Aiguille de semain Wochenzeiger week hand	Aiguille compteur (1 aig.) Zähler Zeiger (1 Zeiger) Counter hand (1 hand)	Lors de la pose d'aiguilles, le mouvement doit être soutenu. Beim Zeigersetzen muss das Werk abgestützt werden. The movement needs to be supported for hand setting.
mg max.	10	30	30	30	10	Masse / Masse / Weight *
µNm max.	0.05	0.70	0.70	0.70	0.25	Balourd / Unwucht / Unbalance *
gmm ² max.	0.4	-	-	-	1.0	Inertie / Massenträgheit / Inertia *
N max.	30	40	40	40	30	Force de chassage / Aufpresskraft / Force

Sous réserve de toutes modifications

Aenderungen vorbehalten

All modifications reserved

Aiguillages Zeigerwerkhöhen Hand fitting heights	10½"	
	Issued	01 Jan 1996 km
	Modified	26 Okt 2011 ÄA 11646 dh
	Released	Yes
	Tolerance	µm
Scale	20 : 1 (A3H)	
Sous réserve de modifications Aenderungen vorbehalten Modifications reserved		
RONDA	706.B	
No.	3316.023	15

* En cas de données différentes, veuillez contacter le service après-vente

* Bei abweichenden Werten, bitte technischen Kundendienst anfragen

* In case of different values, please contact the customer service